

連絡先:国土交通省 自動車局 審査・リコール課
リコール監理室
電話番号:03-5253-8111 内線:42361
ホームページアドレス: http://www.mlit.go.jp

リコール届出一覧表

リコール届出日: 令和3年4月28日

リコール届出番号	4932	リコール開始日	令和3年4月28日
届出者の氏名又は名称	新潟トランス株式会社 代表取締役社長:石塚 武文	問合せ先:除雪機業務部 025-256-3625	
不具合の部位(部品名)	テールパイプ		
基準不適合状態にあると認める構造、装置又は性能の状況及びその原因	ロータリ除雪車において、電気配線の保護が不適切なため、テールパイプから出る排気の熱により電気配線の一部が溶損することがある。そのため、電気配線が短絡して最悪の場合、エンジン停止となり再始動できなくなるおそれがある。または短絡による火花が発生し、火災に至るおそれがある。		
改善措置の内容	全車両、遮熱板と電線支えを追加し、テールパイプを対策品に交換する。		
不具合件数	1件	事故の有無	無し
発見の動機	市場からの情報による。		
自動車使用者及び自動車特定整備事業者へ周知させるための措置	・使用者:直接電話またはダイレクトメール等でユーザに連絡する。 ・自動車特定整備事業者:使用者を把握しているので、周知のための措置はとらない。 ・改善実施済車輛には、運転席側ドア開口部のドアロック付近にNo4932のステッカーを貼付する。		

車名	型式	通称名	リコール対象車の車台番号(シリアル番号)の範囲及び製作期間	リコール対象車の台数	備考
ニイガタ	-	ニイガタ NR32P ロータリ除雪車 (軌陸仕様)	NR1B-1001~NR1B-1017 平成30年11月28日~平成31年1月14日 (製作期間の全体の範囲)	17台	
	(計1型式)	(計1車種)	平成30年11月28日~平成31年1月14日	(合計17台)	

対象車両はNR32Pの特別仕様車(軌陸装置付き)の初号機から生産終了の17号機までとなります。

改善箇所説明図



基準不適合発生箇所

テールパイプ周辺図

改善前

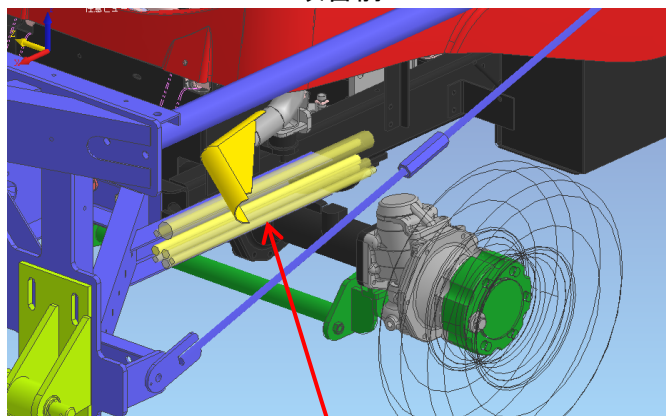

基準不適合発生箇所

改善後

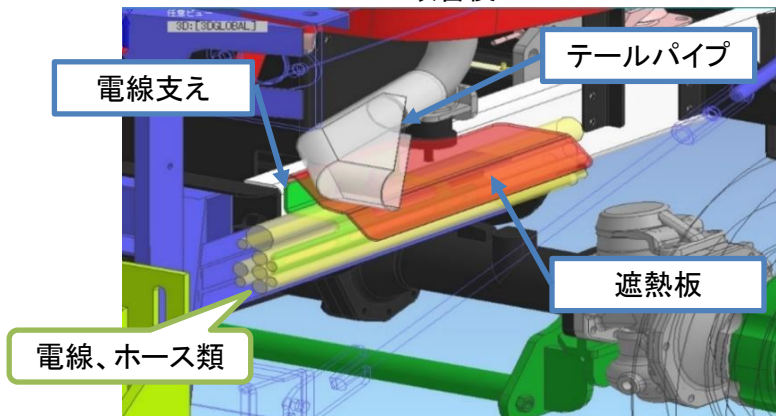

※注 は追加取付部品を示す。

不具合内容

ロータリ除雪車において、電気配線の保護が不適切なため、テールパイプから出る排気の熱により電気配線の一部が溶損することがある。そのため、電気配線が短絡して最悪の場合、エンジン停止となり再始動できなくなるおそれがある。または短絡による火花が発生し、火災に至るおそれがある。

改善措置内容

全車両、遮熱板と電線支えを追加し、テールパイプを対策品に交換する。

識別

改善実施済車両には、運転席側ドア開口部のドアロック付近にNo.4932のステッカーを貼付する。